



META CLIP SPLIT Garagenregal

Set

DE Montageanleitung

EN Installation instructions | FR Instructions de montage | NL Opbouw instructies | IT Istruzioni per il montaggio | ES Instrucciones de montaje | PT Manual de montagem | DA Monteringsvejledning | NO Monteringsanvisning | SV Monteringsanvisning | FI Asennusohjeet | ET Paigaldusjuhend | LV Montāžas instrukcija | LT Montavimo instrukcija | PL Instrukcja montażu | CS Montážní návod | RU Инструкция по монтажу | UK Інструкція з монтажу | HU Szerelési utasítás | SK Návod na montáž | SL Navodila za montažo | SR Uputstvo za montažu | HR Upute za montažu | BS Uputstvo za montažu | RO Manual de montaj | BG Ръководство за монтаж | MK Упатства за монтажа | SQ Manuali i montimit

META

Das Lagersystem



DE Scannen Sie vor Montagebeginn den QR-Code und befolgen Sie die Sicherheitshinweise. | EN Before starting assembly, scan the QR code and follow the safety instructions. | FR Scannez le code QR avant de commencer le montage et suivez les consignes de sécurité. | NL Scan voor aanvang van de montage de QR-code en volg de veiligheidsaanwijzingen. | IT Prima di iniziare le operazioni di montaggio, scansionare il codice QR e seguire le avvertenze di sicurezza. | ES Escanee el código QR antes de iniciar el montaje y siga las instrucciones de seguridad. | PT Antes de iniciar a montagem, digitalize o código QR e siga as instruções de segurança. | BP Antes de iniciar a montagem, digitalize o código QR e siga as instruções de segurança. | DA Scan QR-koden før påbegyndelse af monteringen, og følg sikkerhedsanvisningerne. | NO Skann QR-koden før du begynner monteringen, og følg sikkerhetsinstruksjonene. | SV Skanna in QR-koden innan du börjar montera och följ säkerhetsanvisningarna. | FI Lue QR-koodi ennen asennuksen aloittamista ja noudata turvallisuusohjeita. | ET Skannige enne paigaldamise alustamist QR-kood ja järgige ohutusjuhiseid. | LV Pirms montāžas darbu sākšanas noskenējiet kvadrāt kodu un ievērojiet drošības norādījumus. | LT Prieš surinkimo pradžią nuskaitykite QR kodą ir laikykitės saugos nurodymų. | PL Przed rozpoczęciem montażu zeskanować kod QR i postępować zgodnie ze wskazówkami bezpieczeństwa. | CS Před zahájením montáže naskenujte QR kód a dodržujte bezpečnostní pokyny. | RU Перед началом монтажа отсканируйте QR-код и соблюдайте указания по технике безопасности. | UK Відскануйте QR-код перед початком монтажу та дотримуйтеся інструкцій з техніки безпеки. | HU A szerelés megkezdése előtt szkennelje be a QR-kódot és kövesse a biztonsági tudnivalókat. | SK Pred začiatkom montáže naskenujte QR-kód a dodržujte bezpečnostné pokyny. | SL Pred začetkom sestavljanja preberite kodo QR in upoštevajte varnostna navodila. | SR Pre početka montaže skenirajte QR kod i uvažite bezbednosne napomene. | TR Montaja başlamadan önce QT kodunu tarayın ve güvenlik uyarılarına riayet edin. | HR Prije započinjanja montažnih radova skenirajte QR kod i slijedite sigurnosne upute. | EL Σαρύστε τον κωδικό QR πριν ξεκινήσετε τη συναρμολόγηση και ακολουθήστε τις οδηγίες ασφαλείας. | BS Skenirajte QR kod prije početka montaže i pridržavajte se sigurnosnih napomena. | RO Înainte de a începe asamblarea, scanați codul QR și urmați instrucțiunile de siguranță. | BG Преди започване на монтажа сканирайте QR-кода и спазвайте указанията за безопасност. | MK Пред да започнете со монтажата, скенирајте го QR-кодот и следете ги безбедносните напомени. | SQ Para fillit të montimit skanoni kodin QR dhe ndiqni udhëzimet e sigurisë.



Typ 1

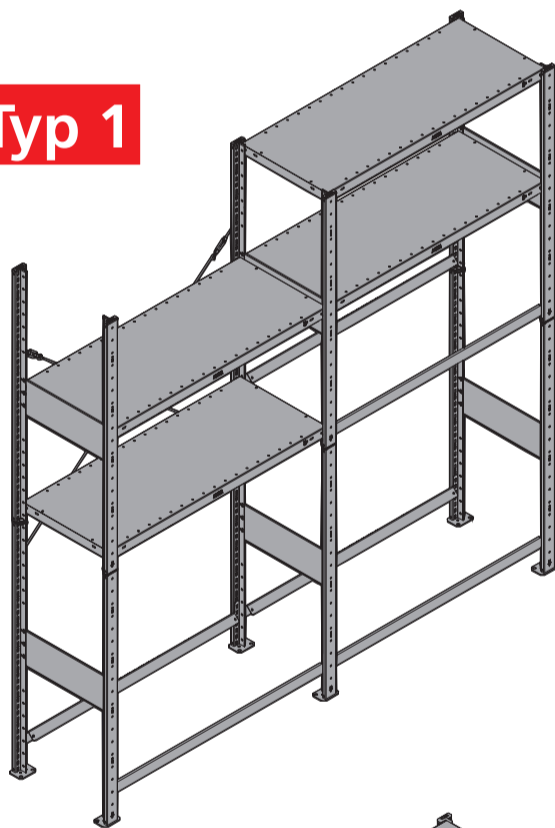

Typ 2

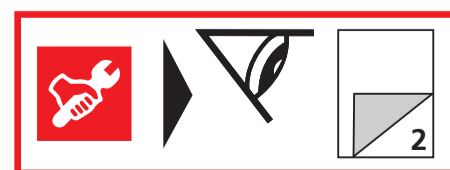
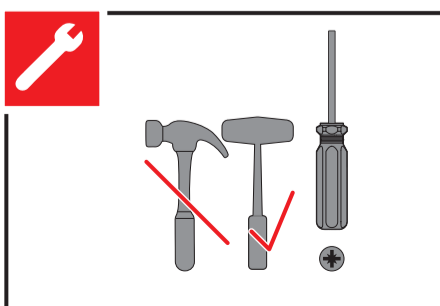
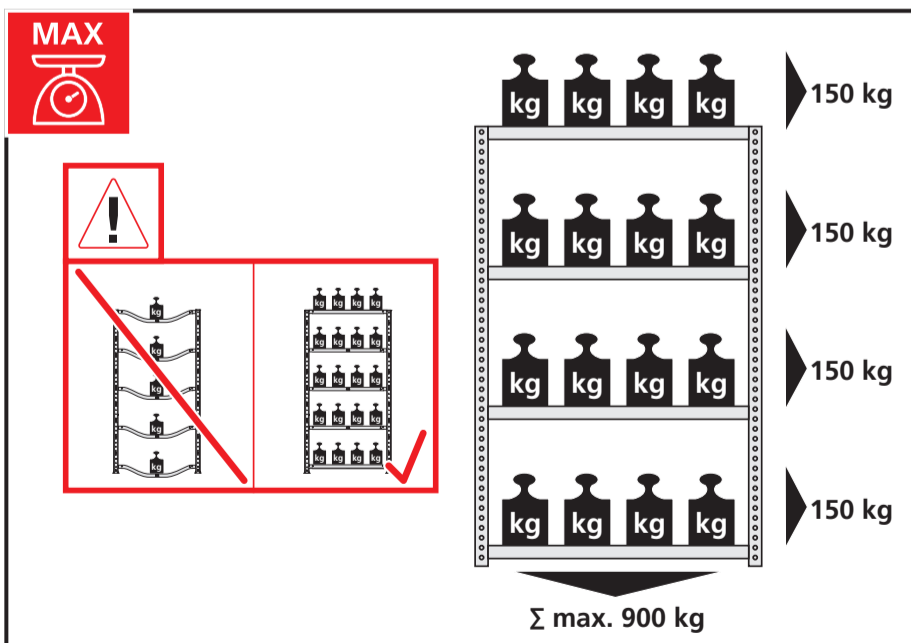
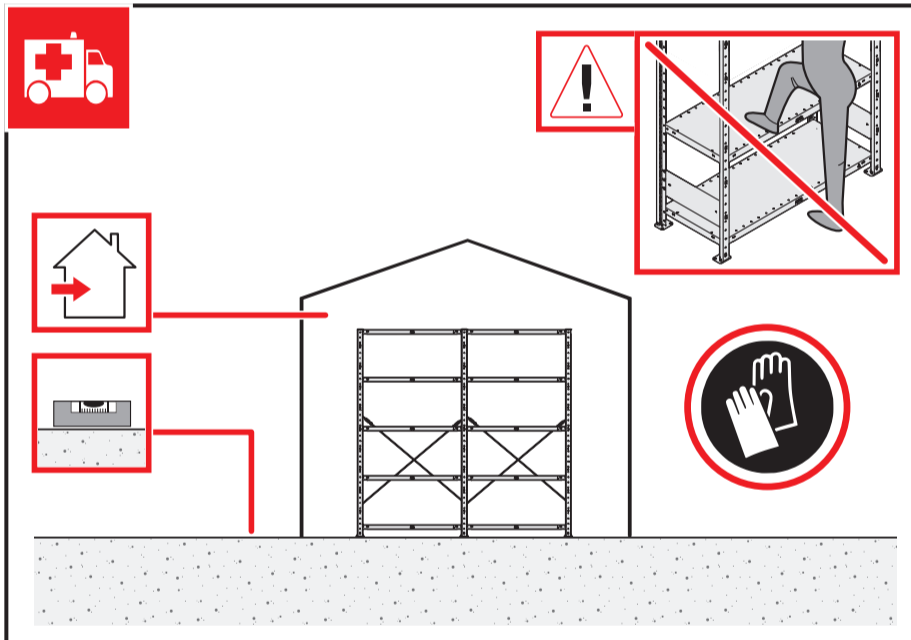
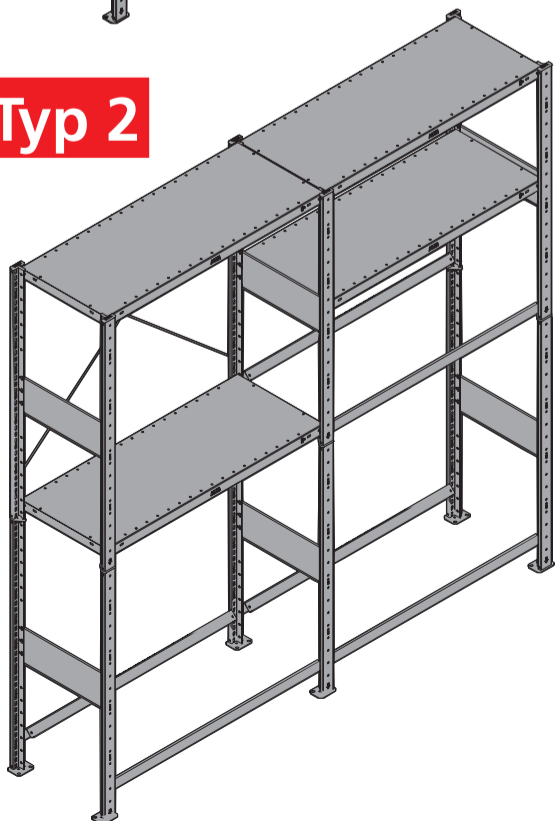



01

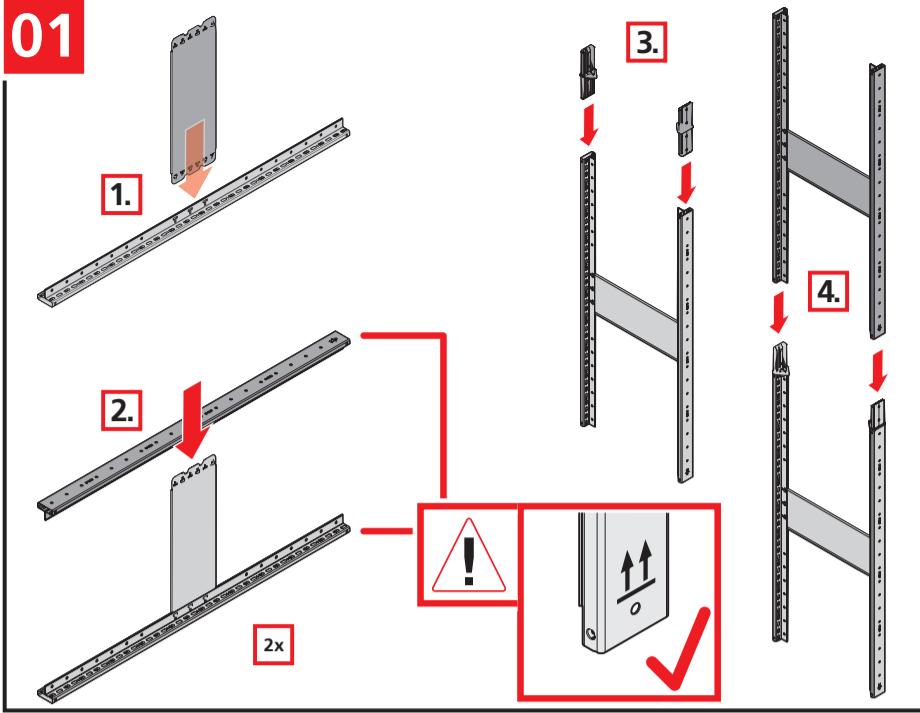

02

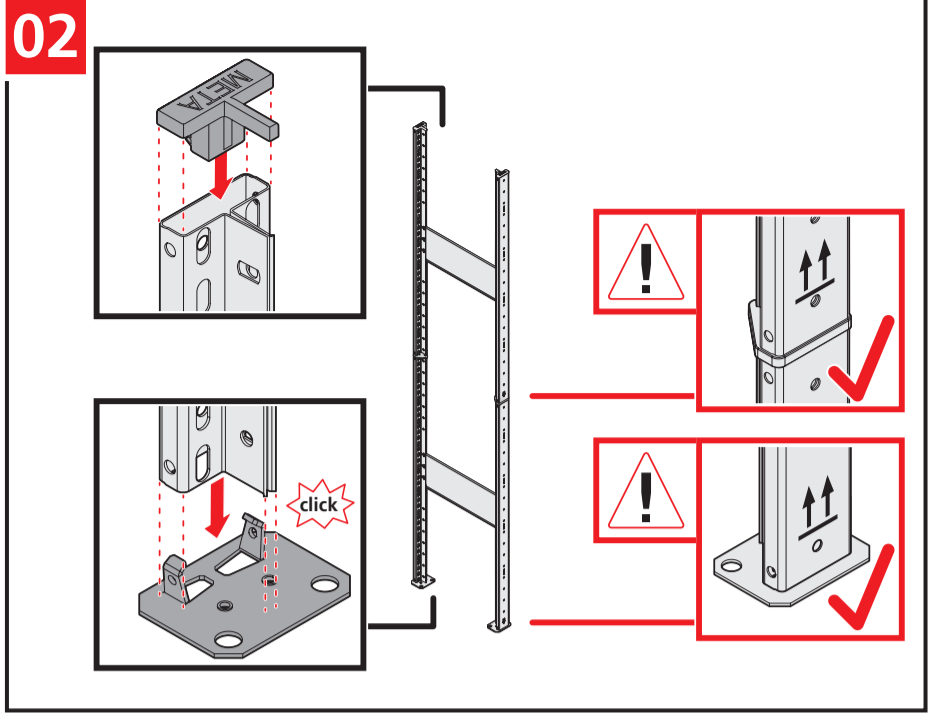

03

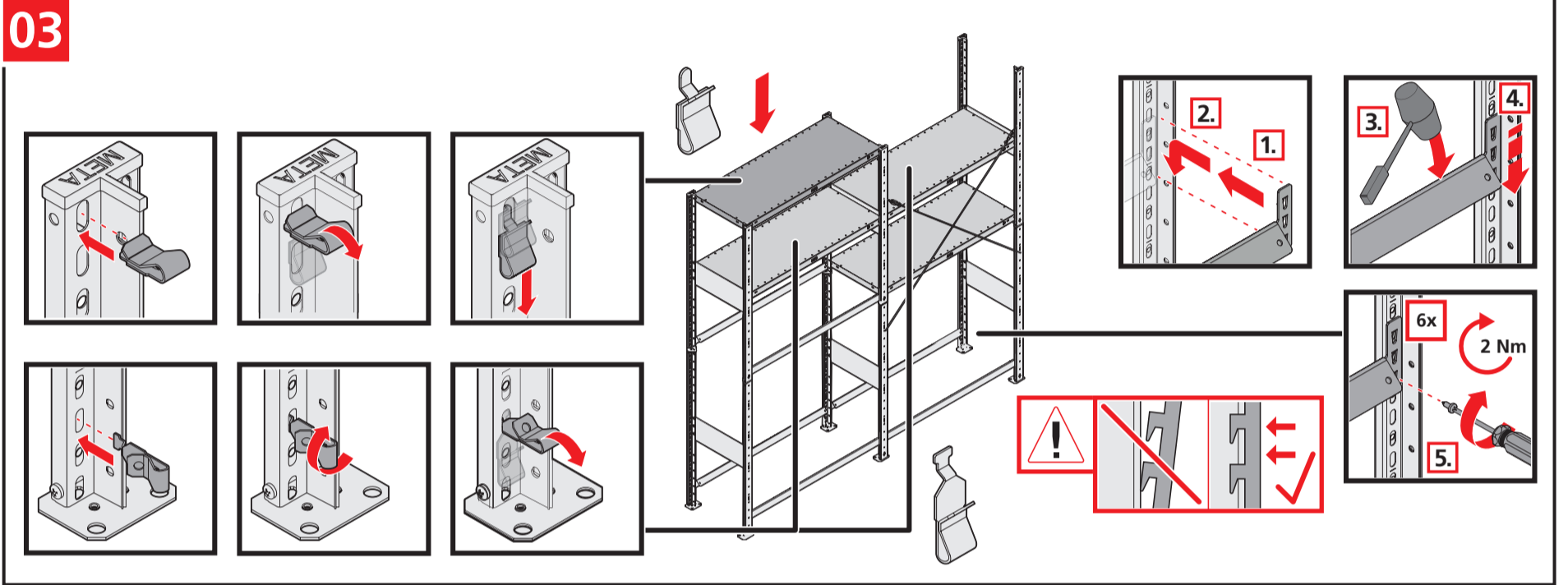

Typ 1 | i

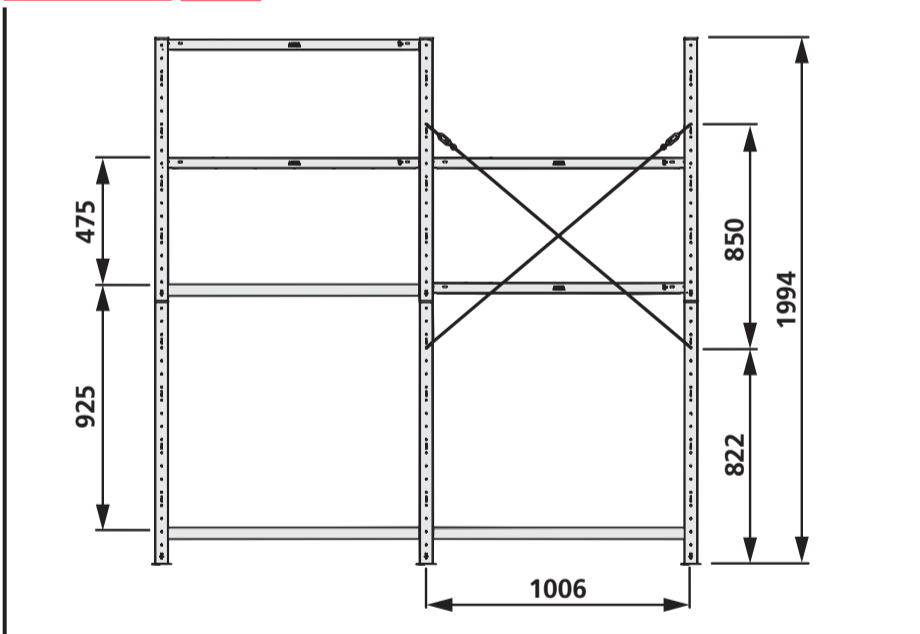

Typ 2 | i

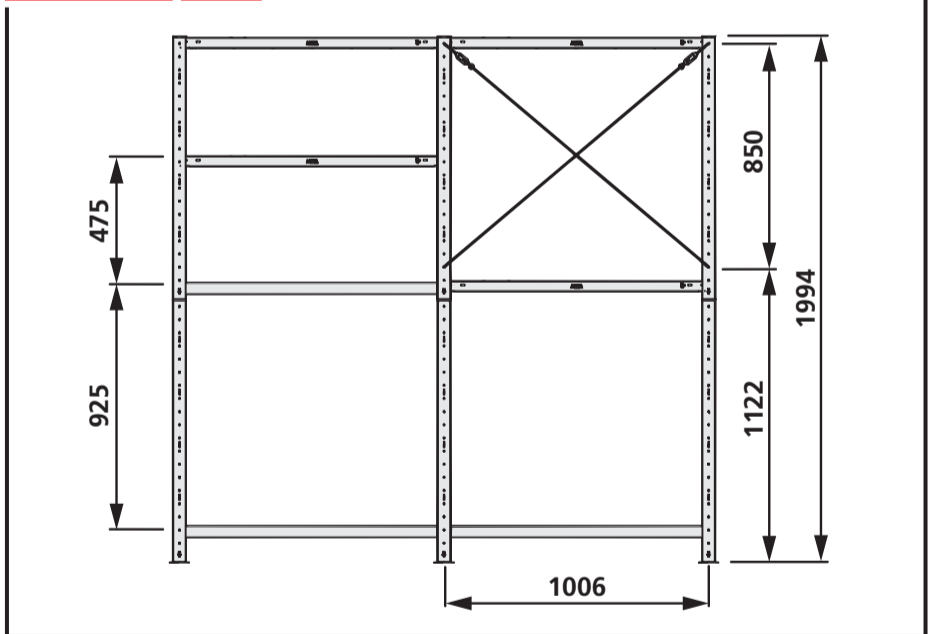

04

